

ZASUWA KLINOWA Z TRZPIENIEM WZNOSZONYM

TYP: ZZK 055

T max: 400°C PN25 DN40-600

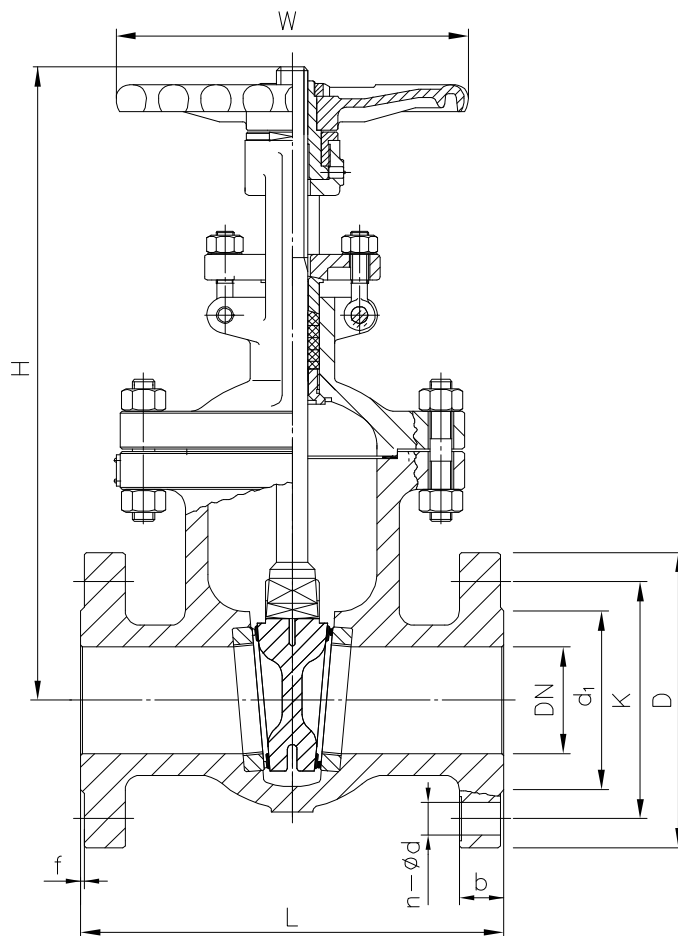

Podstawowe wymiary:

Przelot	Wymiary kołnierzy przyłączeniowych						Wym. gabarytowe			Waga	Dane dla napędu			
	DN	D	K	d1	n-ød	b	f	L (F5)	H (max)		W	gw. trzpienia	il. obr.	mom. obr.
mm	mm						mm			kg			Nm	
40	150	110	88	4-ø18	18	3	240	296	200	15	Tr 18*4	13	19	F10
50	165	125	102	4-ø18	20	3	250	390	240	18	Tr 18*4	15	23	F10
65	185	145	122	8-ø18	22	3	270	490	240	31	Tr 20*4	19	29	F10
80	200	160	138	8-ø18	24	3	280	520	280	38	Tr 22*5	18	34	F10
100	235	190	162	8-ø22	24	3	300	580	320	58	Tr 24*5	22	47	F10
125	270	220	188	8-ø26	26	3	325	614	320	100	Tr 26*5	28	69	F10
150	300	250	218	8-ø26	28	3	350	750	360	105	Tr 28*5	34	94	F10
200	360	310	278	12-ø26	30	3	400	900	400	215	Tr 32*6	37	176	F14
250	425	370	335	12-ø30	32	3	450	1150	450	375	Tr 36*6	45	257	F14
300	485	430	395	16-ø30	34	4	500	1240	560	529	Tr 38*6	55	317	F14
350	555	490	450	16-ø33	38	4	550	1350	640	720	Tr 42*8	46	393	F14
400	620	550	505	16-ø36	40	4	600	1560	720	1100	Tr 46*8	55	684	F16
450	670	600	555	20-ø36	46	4	650	1610	720	1305	Tr 44*8	60	875	F16
500	730	660	615	20-ø36	48	4	700	1920	720	1660	Tr 50*8	68	1193	F25
600	845	770	720	20-ø39	48	5	800	1874	800	1300	Tr 58*10	65	1577	F25

1. Zakres stosowania

Ciśnienie nominalne:	PN 2,5 MPa
Max ciśnienie próbne korpusu:	PT: 3,75 MPa
Max ciśnienie próbne gniazda:	PT: 2,8 MPa
Max temperatura dopuszczalna:	TMA: 400°C
Ciśnienie próby szczelności (próba gazem wg PN-EN 12266-1):	PT: 0,6 MPa

Średnica nominalna DN	Ciśnienie nominalne PN	Ciśnienie próbne obudowy PT	Maksymalne ciśnienie dopuszczalne PMA przy maksymalnej temperaturze dopuszczalnej TMA							
			20°C	100°C	150°C	200°C	250°C	300°C	350°C	400°C
mm	MPa	MPa	MPa							
40-600	2,5	3,75	2,5	2,33	2,17	1,94	1,78	1,61	1,5	1,44

2. Podstawowe materiały

Korpus, pokrywa, klin, kołnierz dławika:	staliwo węglowe GP240GH (1.0619)
Siedlisko korpusu i klina:	staliwo węglowe GP240GH + 13Cr
Trzpień:	stal nierdzewna X20Cr13 (1.4021)
Uszczelnienie dławownicy i trzpienia:	sznur grafitowy
Uszczelka korpusu i pokrywy:	grafit zbrojony
Śruby / nakrętki:	hartowana stal stopowa A193 B7 / hartowana stal węglowa A194 2H
Opcjonalne wykonanie materiałowe:	korpus ze staliwa kwasoodpornego GX5CrNiMo19-11-2 (1.4408)

3. Wykonanie

Przyłącza:	kołnierzowe DN40 – DN600, przyłga B1 wg PN-EN 1092-1 spawane S 1 ½" – S 24"
Rodzaj napędu:	kołnierze wg ANSI na życzenie standardowo z kółkiem ręcznym opcjonalnie: z napędem elektrycznym AUMA lub innym wskazanym przez klienta
Klasa szczelności:	standardowo klasa C wg PN - EN 12266 -1 dla DN40-500, dla DN600 klasa D opcjonalnie klasa A i B za dopłatą

4. Charakterystyka

Zasuwy stosowane są na instalacjach przemysłowych w rurociągach ogólnego przeznaczenia dla II grupy płynów. Służą do odcinania przepływu m.in.: wody przemysłowej i pitnej, pary wodnej, powietrza. Mają również zastosowanie w przemyśle chemicznym (dla nieagresywnych chemicznie i nietoksycznych płynów i gazów), petrochemicznym i rafineryjnym, koksochemicznym (gaz koksoowniczy), wydobywczym, górniczym i górniczo-hutniczym (ścieki poflotacyjne). Mogą być instalowane w pozycji poziomej lub pionowej a pracować wyłącznie w stanie całkowitego otwarcia lub zamknięcia.

5. Wymagania i badania

Wymiary przyłączeniowe kołnierzy wg PN-EN1092-1.
Długość zabudowy wg PN-EN 558-1. (szereg długości zabudowy – 15)
Badania i próby ciśnieniowe wg PN-EN 12266-1.
Świadectwo odbioru wg PN-EN 10204.
Projektowanie wg PN-EN 12516-2.
Zasuwy poddano ocenie zgodności z dyrektywą PED 97/23/WE.

6. Sposób zamawiania

Przy składaniu zamówienia należy podać następujące parametry:

- medium,
- maksymalne ciśnienie robocze,
- maksymalną temperaturę roboczą,
- rodzaj i wielkość przyłączy.

7. Informacje dodatkowe

- Gwarancja 12 miesięcy obowiązuje na warunkach zawartych w karcie gwarancyjnej Producenta. Możliwe przedłużenie gwarancji.
- Istnieje możliwość wykonania przez Producenta przeglądów i remontów armatury oraz przeprowadzenia wymiany elementów wewnętrznych.
- Wszelkie wymagania dotyczące odbioru jakościowego i technicznego armatury należy uwzględnić w zamówieniu. Wraz z armaturą dostarczamy następującą dokumentację techniczno - jakościową: standardowo - deklarację zgodności i DTR, na życzenie - certyfikat 2.2 lub 3.1.

Zastrzegamy sobie prawo do wprowadzania zmian technicznych bez powiadamiania.

ZAMKON